

MULTIPRESS

Schneckenverdichter

Screw compactor

Compactor helicoidal

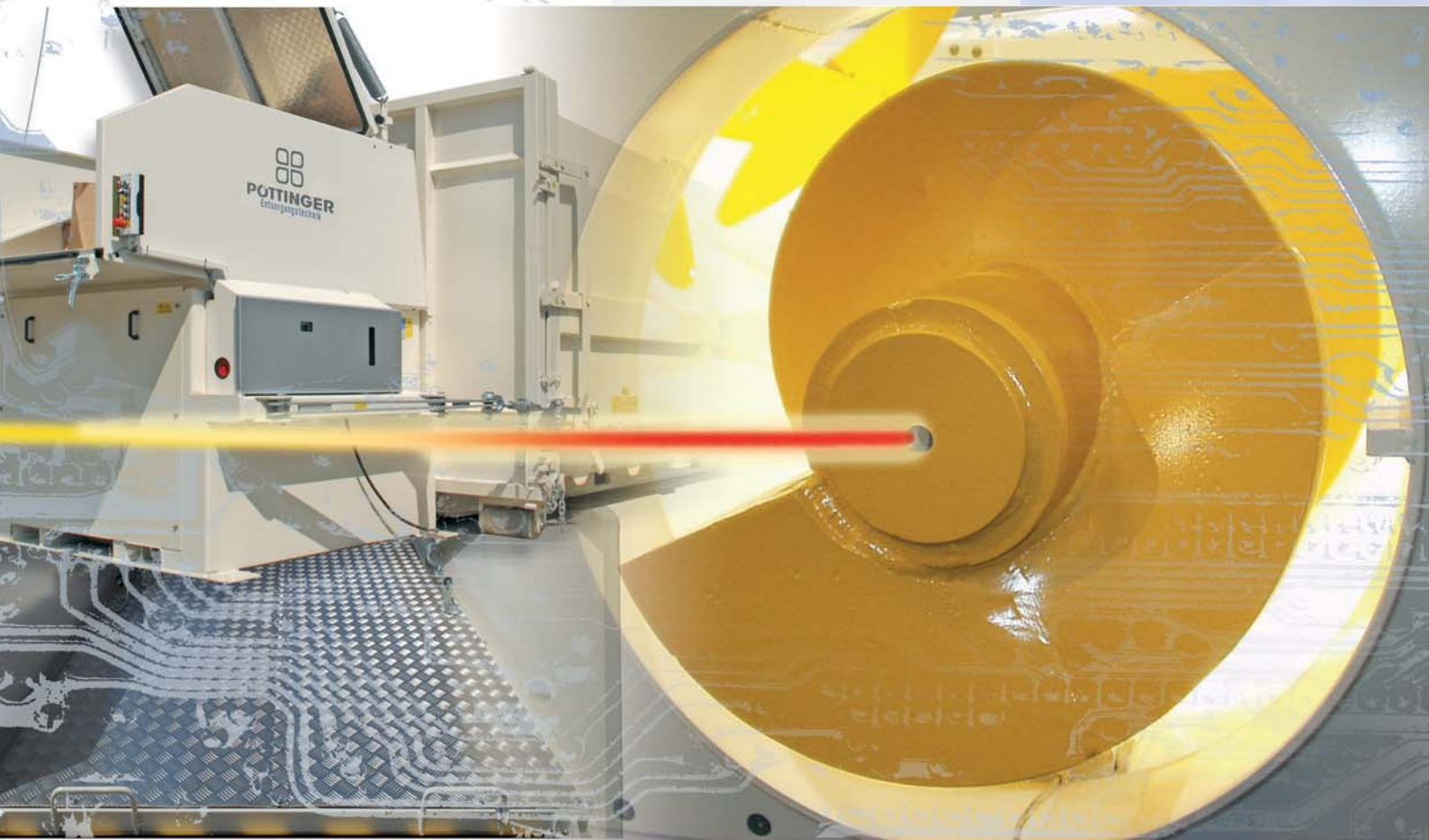

PÖTTINGER

Entsorgungstechnik

Waste disposal technology | Técnica de eliminación de residuos



*Johann Erler
Leiter Entsorgungstechnik
Managing Director*

Individuelle Lösungen mit höchster Effizienz

Steigende Logistikkosten fordern wirtschaftliche und effiziente Lösungen für Ihre Abfallentsorgung. Es ist unsere Aufgabe Sie dabei bestmöglich zu unterstützen. Mit dem MULTIPRESS Schneckenverdichter hat die Pöttinger Entsorgungstechnik ein modulares Entsorgungssystem entwickelt, welches an verschiedene Betriebsverhältnisse angepasst werden kann und höchste Effizienz garantiert.

Wir unterstützen Sie gerne bei der Projektierung, Lieferung, Montage und Service. Wir konzipieren in Abstimmung mit Ihren Fachleuten eine individuelle Lösung.

Zuverlässige Technik auf hohem Niveau zeichnet unsere Produkte aus – lassen Sie sich überzeugen!

Individual, maximum efficiency solutions

Rising logistics costs demand efficient, cost-effective waste disposal solutions. We aim to support you in the best way possible. The MULTIPRESS screw compactor from Pöttinger Entsorgungstechnik is a modular waste disposal system that can be tailored to different operating conditions and guarantees maximum efficiency.

We look forward to helping you with planning, delivery, installation and servicing. We can design an individual solution in consultation with your specialists.

Reliable modern technology is a feature of our products - you're bound to be impressed!

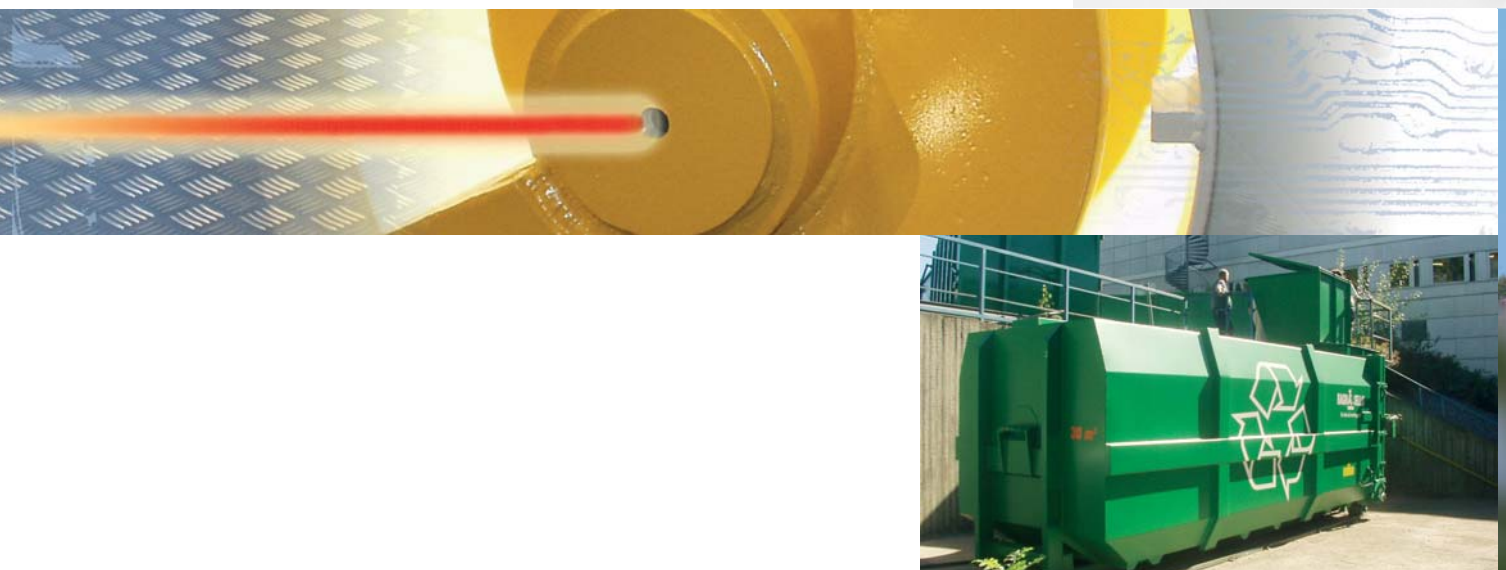

Soluciones personalizadas sumamente eficaces

El constante aumento de los costes logísticos requiere unas soluciones económicas y eficaces para la eliminación de los residuos. Es nuestra misión ayudarle de la mejor manera posible. Con el compactador helicoidal MULTIPRESS, la técnica de eliminación de residuos de Pöttinger ha desarrollado un sistema de eliminación de residuos modular que se puede adaptar perfectamente a las diferentes situaciones de la empresa y que garantiza la máxima eficacia.

Estamos encantados de ayudarle en todo lo que a proyección, entrega, montaje y servicio se refiere. Diseñamos una solución personalizada en estrecha colaboración con sus especialistas.

El alto nivel de fiabilidad técnica es lo que caracteriza a nuestros productos: ¡permítanos convencerle!

Kunden berichten

„Die bequeme und einfache Beschickung vom Gebäude aus spart uns viel Zeit und Mühe. Der Schneckenverdichter arbeitet schnell und zuverlässig.“

Leif Sohlin, (RagnSells Schweden)

„Wir sind mit dem Schneckenverdichter sehr zufrieden. Durch den Schneckenverdichter konnten wir die Transportkosten senken und die Arbeitsbedingungen für unser Personal verbessern“

Paul Rotteveel (IKEA Niederlande)

„Der Schneckenverdichter ist eine wirklich effiziente Lösung. 8 to Material pro Entleerung sparen uns unzählige Transporte.“

Peter Schippel, (Magistrat 48 Wien)

From our customers

"Convenient, easy loading from the building saves a lot of time and trouble. The screw compactor is fast and reliable."

Leif Sohlin, (RagnSells Sweden)

"We're very happy with the screw compactor. It has enabled us to reduce transport costs and improve working conditions for our staff."

Paul Rotteveel (IKEA Netherlands)

"The screw compactor is a really efficient solution. 8 tonnes of cardboard per load saves us a huge amount of transport."

Peter Schippel, (Magistrat 48 Vienna)

Los clientes informan

"La cómoda y sencilla carga desde el edificio nos ahorra mucho tiempo y trabajo. El compactador helicoidal trabaja de forma rápida y fiable."

Leif Sohlin, (RagnSells Suecia)

"Estamos muy contentos con el compactador helicoidal. Gracias al compactador helicoidal hemos podido reducir los gastos de transporte y mejorar las condiciones laborales de nuestro personal."

Paul Rotteveel (IKEA Paises Bajos)

"El compactador helicoidal es una solución realmente eficaz. Las 8 toneladas de cartón por cada operación de vaciado nos ahorran muchos transportes."

Peter Schippel, (Magistrat 48 Viena)





Effiziente und bedienerfreundliche Technik

Individuelle Beschickungsmöglichkeiten

Die Beschickung der Maschine kann manuell oder per Hub-Kippvorrichtung erfolgen, vom Boden oder von der Rampe, sowie bequem vom Gebäude aus über einen Schacht. Der geringe Platzbedarf des Schneckenverdichters ermöglicht eine problemlose Anpassung an die Gegebenheiten des Aufstellplatzes.



Effiziente Verdichtung

Die kraftvolle Schnecke zerkleinert und verdichtet das eingeworfene Material höchst effizient und schnell. Durch die grobe Zerkleinerung können wesentlich höhere Befüllgewichte erreicht werden als mit hydraulischen Presssystemen. Die kontinuierliche Materialübernahme und die große Einfüllöffnung ermöglichen eine rasche Verarbeitung.

Verdichtung bis 10 : 1 -> ca 8 to Kartonagen im 30 m³ Container



Efficient, user-friendly technology

Individual feed options

The machine can be fed manually or by an elevator-tilter system, from ground level or from a ramp, or conveniently from the building via a chute. The screw compactor's small footprint means it can be easily tailored to the operating site.

Efficient compaction

The powerful screw shreds and compacts the load with maximum efficiency and speed. Coarse shredding gives significantly higher filling weights than hydraulic press systems. The continuous feed and large filling opening mean rapid processing.

**Compaction factor up to 10:1
-> approx. 8 tonnes cardboard in the 30 m³ container**





Técnica eficaz y amigable para el usuario

Posibilidades de carga personalizadas

La carga de la máquina se puede realizar manualmente o mediante un dispositivo volteador de elevación, desde el suelo o desde una rampa, así como cómodamente desde el edificio mediante un pozo de carga. Las reducidas necesidades de espacio del compactador helicoidal permiten su perfecta adaptación a las circunstancias del lugar de instalación.

Compactación eficaz

El potente tornillo sinfín desmenuza y compacta el material cargado de forma sumamente eficaz y rápida. Gracias al trabajo desmenuzador se consiguen unos pesos de llenado considerablemente mayores que en caso de los sistemas hidráulicos de prensado. La continua recogida de material y la gran abertura de llenado permiten un rápido procesamiento.

Compactación hasta 10 : 1

-> **Unas 8 toneladas de cartonajes caben en un contenedor de 30 m³**

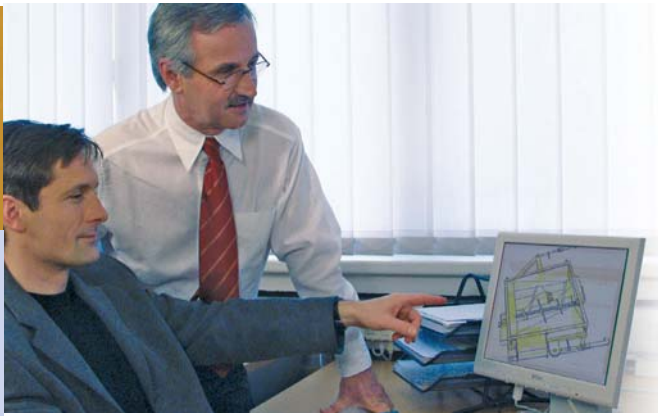

Anpassung an die individuellen Verhältnisse – *Wir beraten und fertigen individuelle Lösungskonzepte. Nach vorgegebenen Betriebsverhältnissen wird die optimale Konfiguration der Geräteausstattung projiziert und geliefert.*

Tailored to individual requirements – *We advise and provide individual solutions. The optimum machine configuration is designed and delivered, tailored to the specific operating conditions.*

Adaptación a cada situación individual – *nosotros asesoramos y preparamos conceptos de solución personalizados. En función de las situaciones concretas de la empresa se diseña y se entrega la óptima configuración para el equipamiento del equipo.*

Hoher Durchsatz – *In einem Schritt zerkleinert und verpresst der Schneckenverdichter Verpackungsabfälle. In 60 Minuten können bis zu 200 m³ verpresst werden.*

High throughput – *The screw compactor shreds and compacts packaging waste in a single step. Up to 200 m³ can be compacted in 60 minutes.*

Gran caudal – *el compactador helicoidal es capaz de desmenuzar y compactar los residuos de embalaje en un sólo paso. En 60 minutos se pueden compactar hasta 200 m³.*



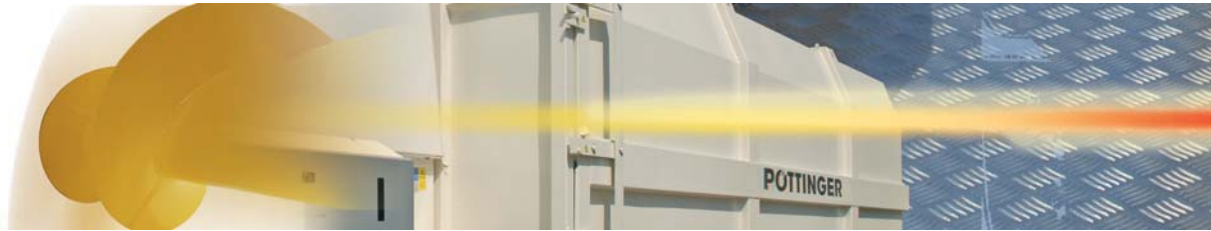

Starke Technik für verschiedene Aufgaben

Kartonagen und Papier

Für die Verpressung von großvolumigen Kartonagen und großen Mengen ist der Schneckenverdichter die optimale Technik. Die große Einfüllöffnung und die effiziente Einzugsvorrichtung garantieren eine störungsfreie und rasche Verarbeitung. Ob im Ganzen oder flach zusammengelegt, die Kartonagen werden optimal übernommen und verdichtet.



Holzpaletten, Obststeigen, Einweggebäude

Selbst ganze Euro-Paletten, sperrige Teile oder Einweggebäude werden problemlos zerkleinert und anschließend hoch verdichtet. Die großdimensionierte Schnecke ist an den Flanken mit speziellen Brechwerkzeugen ausgerüstet und somit in ihrer Leistung unübertroffen. Der modifizierte Trichter gewährleistet eine perfekte Übernahme der Paletten.





Robust technology for different jobs

Cardboard and paper

The screw compactor is the optimum technology for compacting bulky cardboard and large volumes. The large filling opening and efficient intake system guarantee fast, trouble-free processing. Optimum intake and compaction of whole or flattened cardboard.

Wooden pallets, fruit crates, disposable containers

Even whole europallets, bulky items or disposable containers are easily shredded then highly compacted. The edges of the oversized screw have special crusher plates, giving unparalleled performance. The modified hopper guarantees perfect pallet intake.

Una potente técnica para diferentes tareas

Cartonajes y papel

El compactador helicoidal es la técnica óptima para la compactación de cartonajes de gran volumen y grandes cantidades de residuos. La gran abertura de llenado y el eficaz dispositivo de arrastre garantizan un procesamiento rápido y sin averías. No importa si los cartonajes se introducen en su totalidad o doblados: el proceso de recogida y compactación resulta igual de óptimo.

Palets de madera, cajas de fruta, bidones desechables

Incluso europallets enteros, piezas voluminosas o bidones desechables se desmenuzan y se compactan a continuación sin ningún problema. Los flancos del tornillo sinfín de dimensiones generosas están equipados con unas herramientas desmenuzadoras especiales, lo que permite su extraordinario rendimiento. La tolva modificada garantiza la perfecta recogida de los palets.

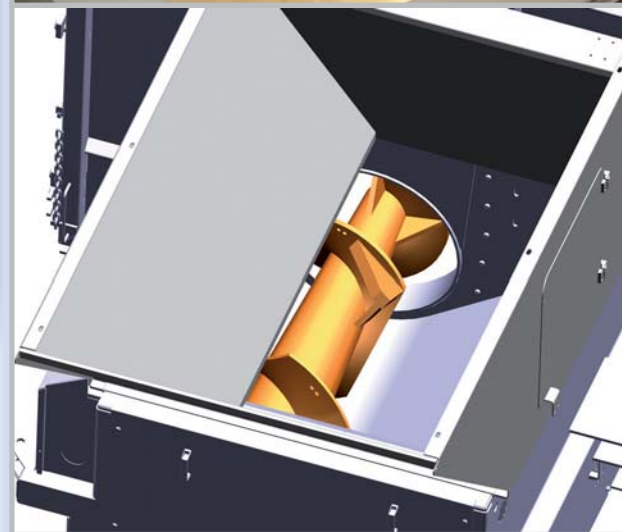

Material	Material	Material	ca to / 30m ³ Container	kg/m ³
Kartonagen	Cardboard	Cartonajes	8	270 kg
Holzpaletten	Wooden pallets	Palets de madera	6 – 10	200 – 300 kg



**Robust, zuverlässig
und langlebig –
Technik auf höchstem
Niveau**

**Robust, reliable and
long-life - ultra-
modern technology**

**Robusto, fiable y
con una larga vida
útil: esto es técnica
al máximo nivel**



Einzugsvorrichtung

Der eigene Antrieb ermöglicht höchste Effizienz (auch für flach gestapelte Kartonagen).

Intake system

The compactor has its own drive unit to provide maximum efficiency (even with flat stacked cardboard).

Dispositivo de arrastre

El accionamiento propio permite la máxima eficacia (también para cartonajes apilados).



Starker Antrieb

Die solide Kette und der Kettenspanner gewähren einen problemlosen und wartungsfreien Betrieb.

Robust drive unit

The solid chain and chain tensioner give reliable, maintenance-free operation.

Potente accionamiento

La robusta cadena y el tensor de cadena garantizan un servicio sin ningún problema y libre de mantenimiento.



Zentralschmieranlage

Der Antrieb und die Lagerung werden mittels Schmieranlage permanent versorgt. Die Tankleermeldung erfolgt über ein Display.

Central lubrication system

The lubrication unit continuously lubricates the drive and bearings. A display indicates when the tank is empty.

Instalación de lubricación central

La instalación de lubricación alimenta constantemente al accionamiento y alojamiento. El mensaje de depósito vacío se emite a través de una pantalla.



Stabiles Andocksystem

Stable docking system

Robusto sistema de acoplamiento

Verschleißschutzplatte – optional

wird für große Mengen und verschleißintensive Materialien empfohlen.

Wear protection plate - optional

recommended for large volumes and wear-intensive materials.

Placa de protección antidesgaste - opcional

Este elemento se recomienda para grandes cantidades y materiales muy susceptibles al desgaste



Geschützter Antrieb durch Labyrinthabdichtung

Protected drive unit with labyrinth seal

Accionamiento protegido por medio de una impermeabilización de laberinto



Moderne Steuerung mit Display

Modern control system with display

Moderno control con pantalla



Höchste Sicherheit für die Bediener

TÜV geprüfte Sicherheitstechnik und Konstruktion: Zuverlässige Sicherheitskontaktleiste, Maschinen- und Trichterkonstruktion sowie Containeranwesenheitskontrolle.

Maximum user safety –

TÜV-tested safety technology and design: reliable safety contact strip, machine and hopper design and container present monitoring.

Técnica de seguridad y construcción con homologación TÜV –

barra de contacto de seguridad fiable, construcción de la máquina y de la tolva, así como control de presencia de contenedor.

Sie haben die Wahl ...

It's your choice ...

La elección está en sus manos ...

... 2 Systeme

Je nach Platzverhältnis oder Logistiksystem wählen Sie zwischen dem **mobilen** oder **stationären Schneckenverdichter**.

Mobile Anlagen werden dort eingesetzt, wo Flexibilität gefragt und das Abfallvolumen nicht so hoch ist.

Stationäre Anlagen eignen sich besonders für hohes Abfallvolumen. Von der Standardanlage bis hin zur Komplettanlage passen wir die Maschine an ihre örtlichen Gegebenheiten an.

Wir planen und montieren für Sie die komplette Anlage inklusive evtl. erforderliche Handlingeinrichtungen wie z.B. Hub-Kippvorrichtungen, Förderbänder etc.

Die Anlagen können von **links, rechts** oder **vorne** beschickt werden.

Lassen Sie uns gemeinsam handeln. Wir beraten Sie gerne über **Kauf, Leasing** oder **Miete**. Mit Wartungs- und Serviceverträgen bieten wir Ihnen Sicherheit.

Mobiler Schneckenverdichter Mobile screw compactor Compactor helicoidal móvil

... 2 systems

Choose between the **mobile** or **stationary screw compactor** to match your space availability and logistics.

Mobile systems are deployed where flexibility is needed and the volume of waste is not so high.

Stationary systems are especially suitable for high volumes. From the standard version to the complete package, we design a system optimised to your situation on-site.

We plan and install all the components, including any handling systems necessary such as elevators, tilters or conveyor belts.

The compactors can be fed **front, left** or **right** side.

Let us work it out together. We would be pleased to advise you on **purchasing, leasing or rental**. Pöttinger service contracts guarantee reliability.

... 2 sistemass

En función del sistema logístico o del espacio disponible puede elegir entre el **compactor helicoidal móvil o fijo**.

Las instalaciones flexibles se utilizan cuando se requiere una cierta flexibilidad y cuando el volumen de los residuos no es muy elevado.

Las instalaciones fijas resultan especialmente adecuadas para grandes volúmenes de residuos. Nosotros adaptamos la máquina en cada caso a la situación local, desde la instalación estándar hasta la instalación completa.

Nosotros diseñamos y montamos para usted la instalación completa, incluyendo los posibles dispositivos de manipulación como, por ejemplo, dispositivos volteadores de elevación, cintas transportadoras, etc.

Las instalaciones se pueden cargar **de la izquierda, de la derecha o desde el lado frontal**.

Actuamos juntos con usted. También le podemos asesorar acerca de la todo relacionado con **compra, leasing o alquiler**. Nuestros contratos de mantenimiento y servicio le ofrecen máxima seguridad.

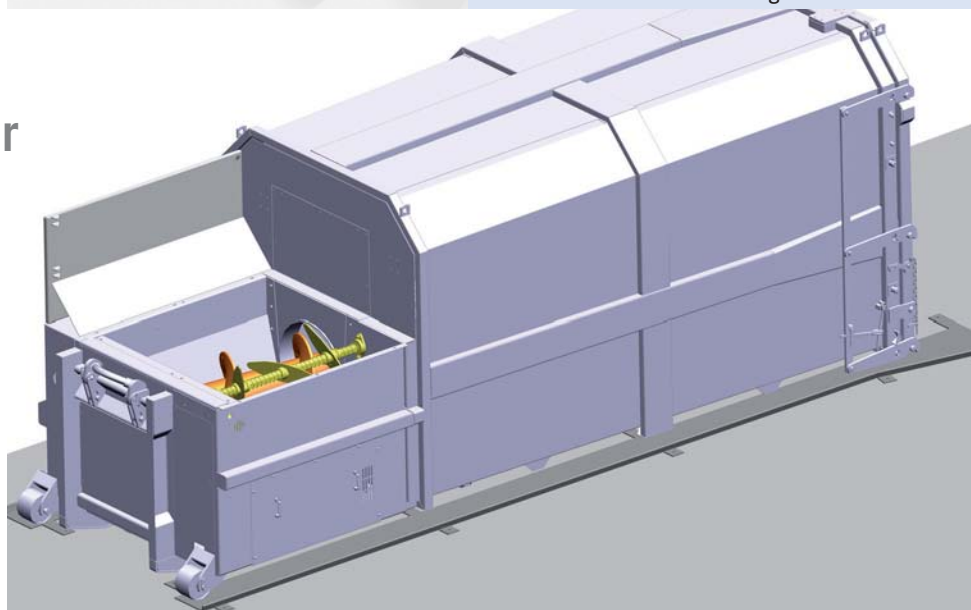

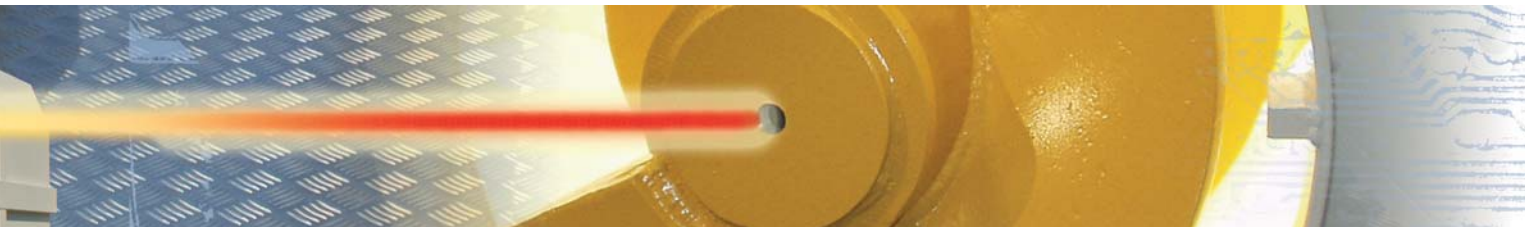

Stationärer Schneckenverdichter

Stationary screw compactor

Compactor helicoidal fijo



Bodenbeschickung
Ground-level loading
Carga de suelo

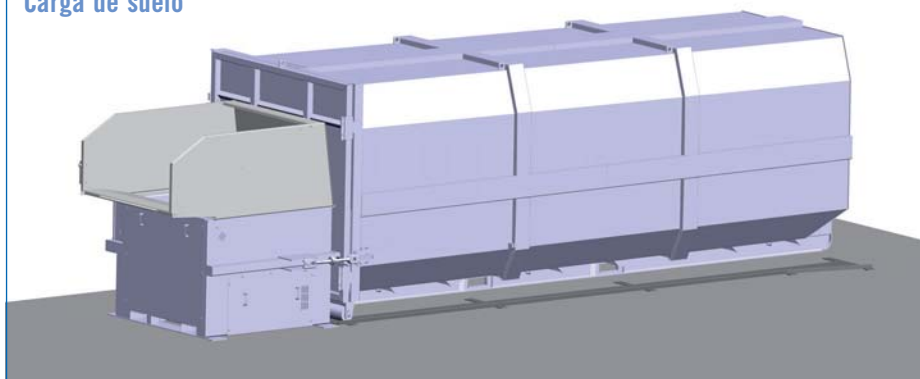

Rampenbeschickung
Ramp loading
Carga de rampa

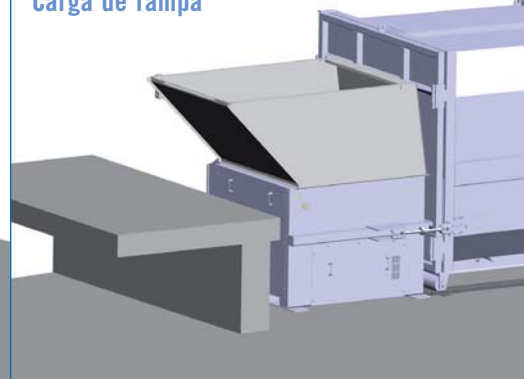



Komfortable Hub-Kipp-Beschickung

Kombinierbar mit Hub-Kipp-Vorrichtungen, fahrbar oder fest angebaut, passend für Umleerbehälter nach DIN und Sonderbehälter.

Comfortable bin-lift feed-system

Can be combined with bin-lift feed-systems, moveable or statically positioned, suitable for standard containers to DIN specifications and purpose-built containers.

Cómodo dispositivo volteador de elevación

Posibilidad de combinación con dispositivos volteadores de elevación, móvil o fijo, adecuado para los depósitos según DIN y depósitos especiales.



Wandbeschickung innen mit Vorhang oder Kippvorrichtung

Through the wall installation feed inside / outside

Carga de pared con una cortina interior o un dispositivo volteador

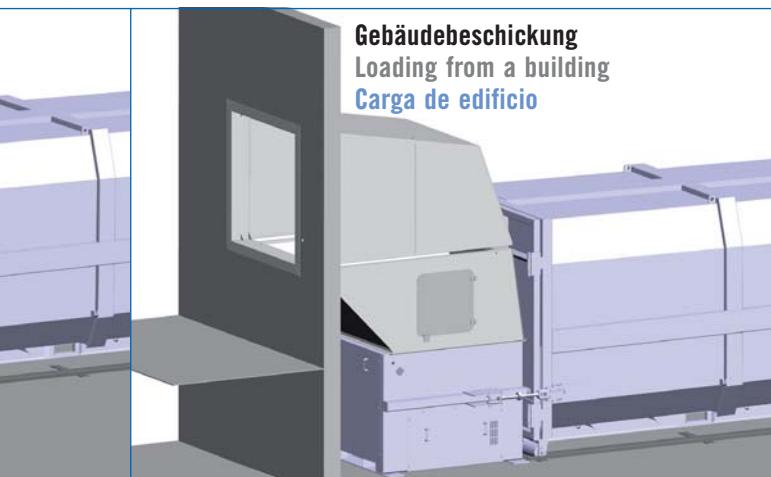

Kippvorrichtung für Roll- Sammelbehälter

Bin-lift feed-system for trolleys

Dispositivo volteador para depósito de recogida con ruedas

Technische Daten – Technical Data – Datos técnicos

	SC 9		SC 11		SC 15		SC 15 Wood		Container		Mobiler SC	
	MULTIPRESS											
												
Motor	9,2 kW			11 kW			15 kW			15 kW		
Motor	9,2 kW			11 kW			15 kW			15 kW		
Motor	9,2 kW			11 kW			15 kW			15 kW		
Schneckenrehzahl (u/min)	11,3			12,5			16			16		
Screw speed (rpm)	11,3			12,5			16			16		
Número de revoluciones del tornillo sinfín (rpm)	11,3			12,5			16			16		
Absicherung	35 A			50 A			63 A			63 A		
Fuse	35 A			50 A			63 A			63 A		
Protección	35 A			50 A			63 A			63 A		
Einfüllöffnung L x B	1490 x 1490 mm			1490 x 1490 mm			1490 x 1490 mm			1490 x 1490 mm		
Filling opening L x W	1490 x 1490 mm			1490 x 1490 mm			1490 x 1490 mm			1490 x 1490 mm		
Abertura de llenado Lo x An	1490 x 1490 mm			1490 x 1490 mm			1490 x 1490 mm			1490 x 1490 mm		
Maße B x H ohne Trichter	2190 x 1300 mm			2190 x 1300 mm			2190 x 1300 mm			2190 x 1300 mm		
Dimensions W x H without hopper	2190 x 1300 mm			2190 x 1300 mm			2190 x 1300 mm			2190 x 1300 mm		
Dimensiones An x Al	2190 x 1300 mm			2190 x 1300 mm			2190 x 1300 mm			2190 x 1300 mm		
Länge	1940 mm			1940 mm			1940 mm			1940 mm		
Length	1940 mm			1940 mm			1940 mm			1940 mm		
Longitud	1940 mm			1940 mm			1940 mm			1940 mm		
Volumen Container	28 m ³			30 m ³			32 m ³			24 m ³		
Volumen Container	28 m ³			30 m ³			32 m ³			24 m ³		
Volumen Container	28 m ³			30 m ³			32 m ³			24 m ³		
Gewicht	2250 kg			2300 kg			2350 kg			3500 kg		
Weight	2250 kg			2300 kg			2350 kg			3500 kg		
Peso	2250 kg			2300 kg			2350 kg			3500 kg		
Aufstellbedarf Anlage	3 x 10 m			3 x 10 m			3 x 10 m			2,5 x 7 m		
Installation requirements	3 x 10 m			3 x 10 m			3 x 10 m			2,5 x 7 m		
Necesidad de espacio para la instalación	3 x 10 m			3 x 10 m			3 x 10 m			2,5 x 7 m		

**Aufstellungsvarianten /
Maße:**

**Configurations /
Dimensions:**

**Variantes de
instalaciones/dimensiones:**

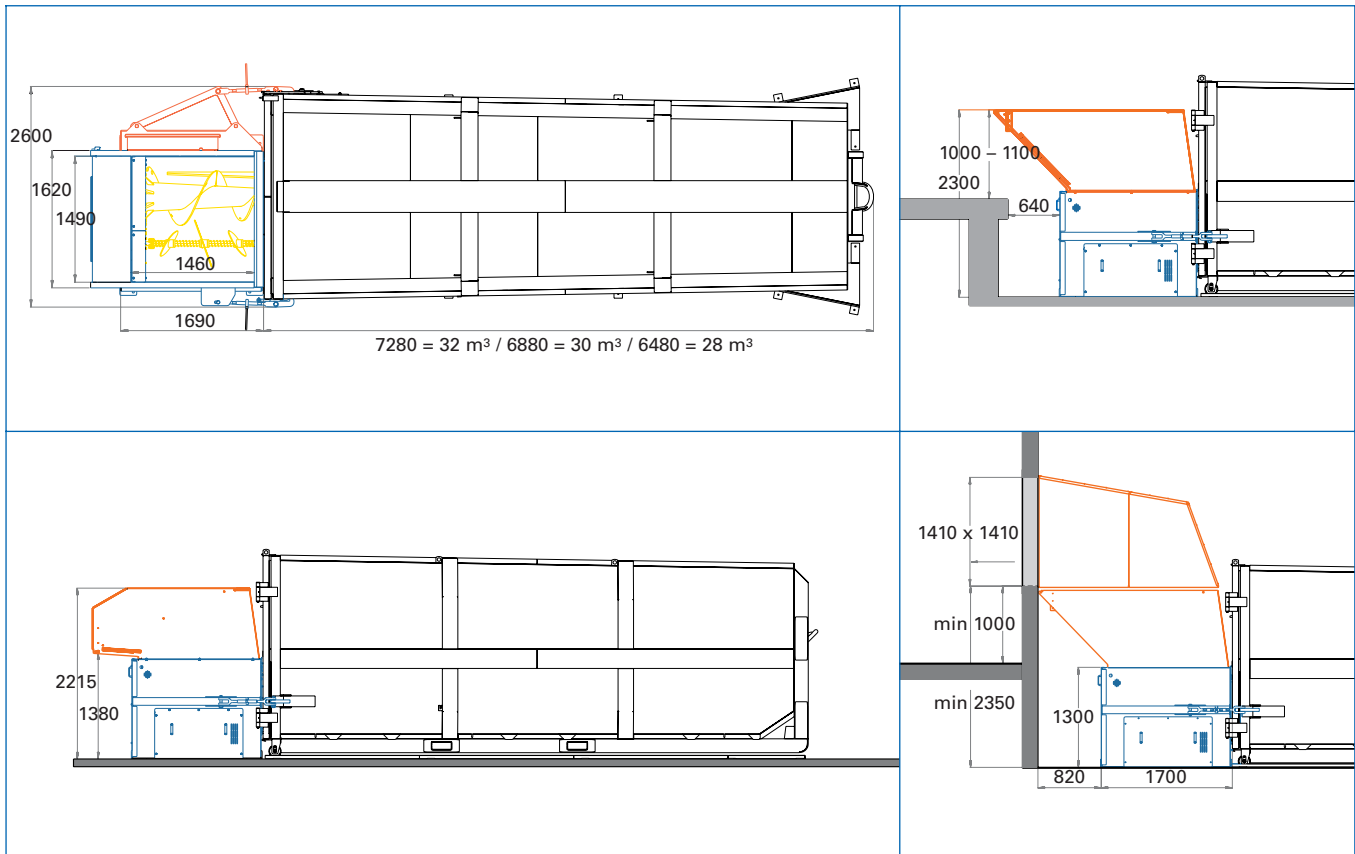

MULTIPRESS ECO

Presscontainer mit Wiegeschleuse
Presscontainer with weighing system
Autocompactor con esclusa de pesaje

MULTIPACK

Ballenpressen vertikal und horizontal
Baling press vertical and horizontal
Prensa de balas vertical y horizontal

MULTIPRESS

Presscontainer
Presscontainer
Autocompactor



PÖTTINGER
Entsorgungstechnik

Waste disposal technology
Técnica de eliminación de residuos

Pöttinger Entsorgungstechnik GmbH & Co KG

A-4710 Grieskirchen
Industriestraße 30
Telefon +43 (0) 7248 / 600-262
Telefax +43 (0) 7248 / 600-429

www.poettinger.at/et – e-mail: entsorgung@poettinger.at